

Ansicht A-A von Süden (Gelände in Brückenachse)  
M 1:200

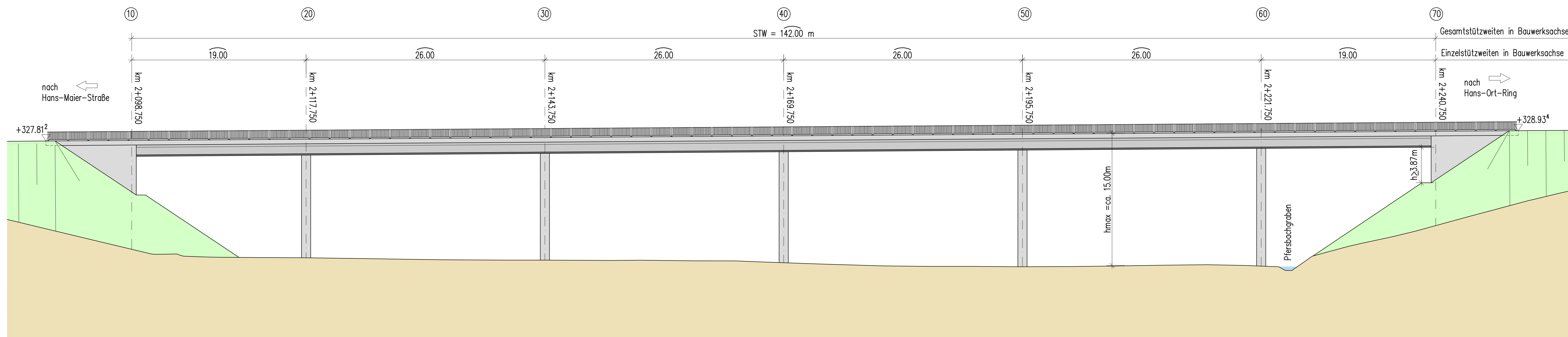

Regelquerschnitt Überbau  
M 1:50

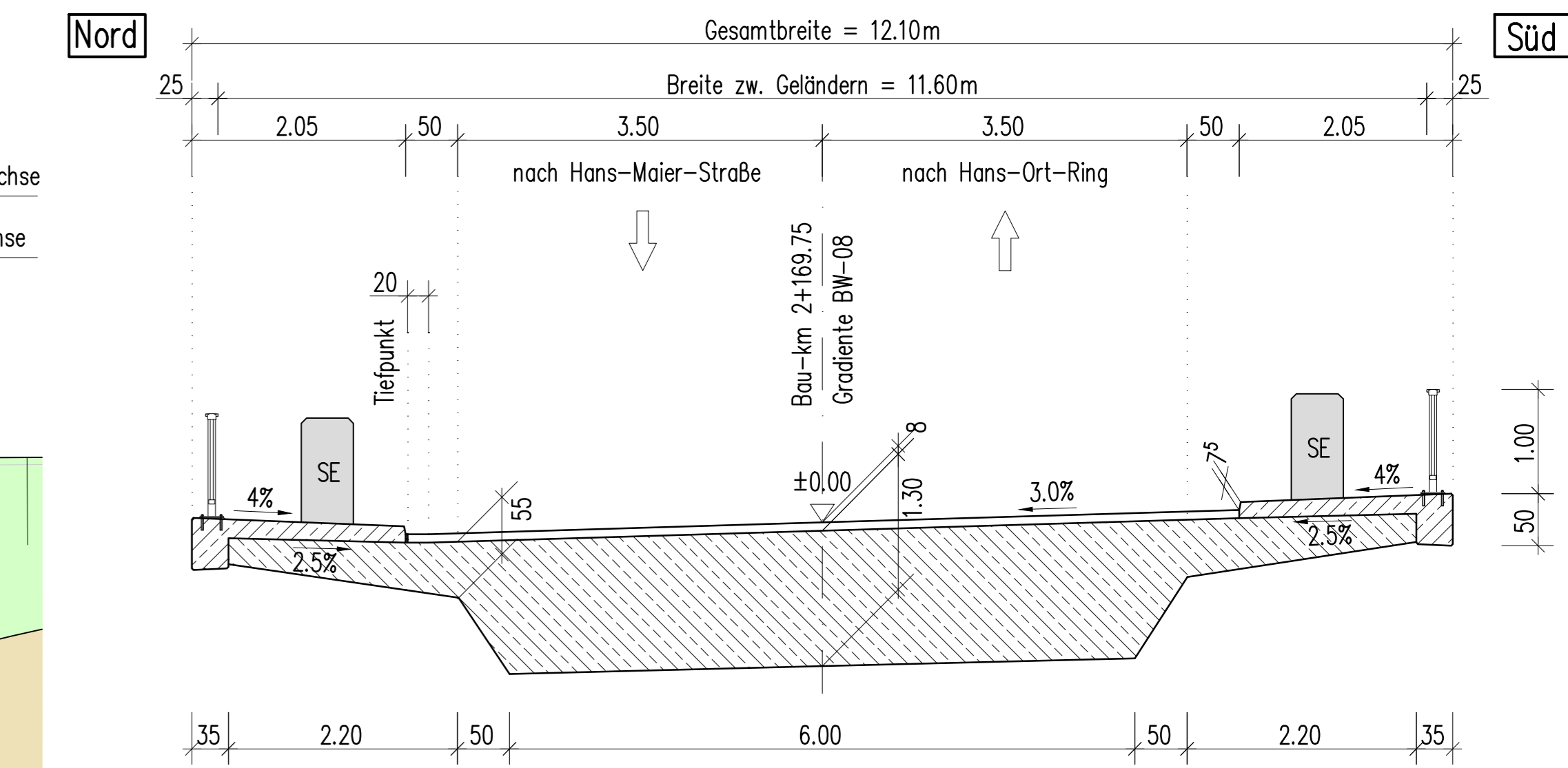

Grundriss  
M 1:200

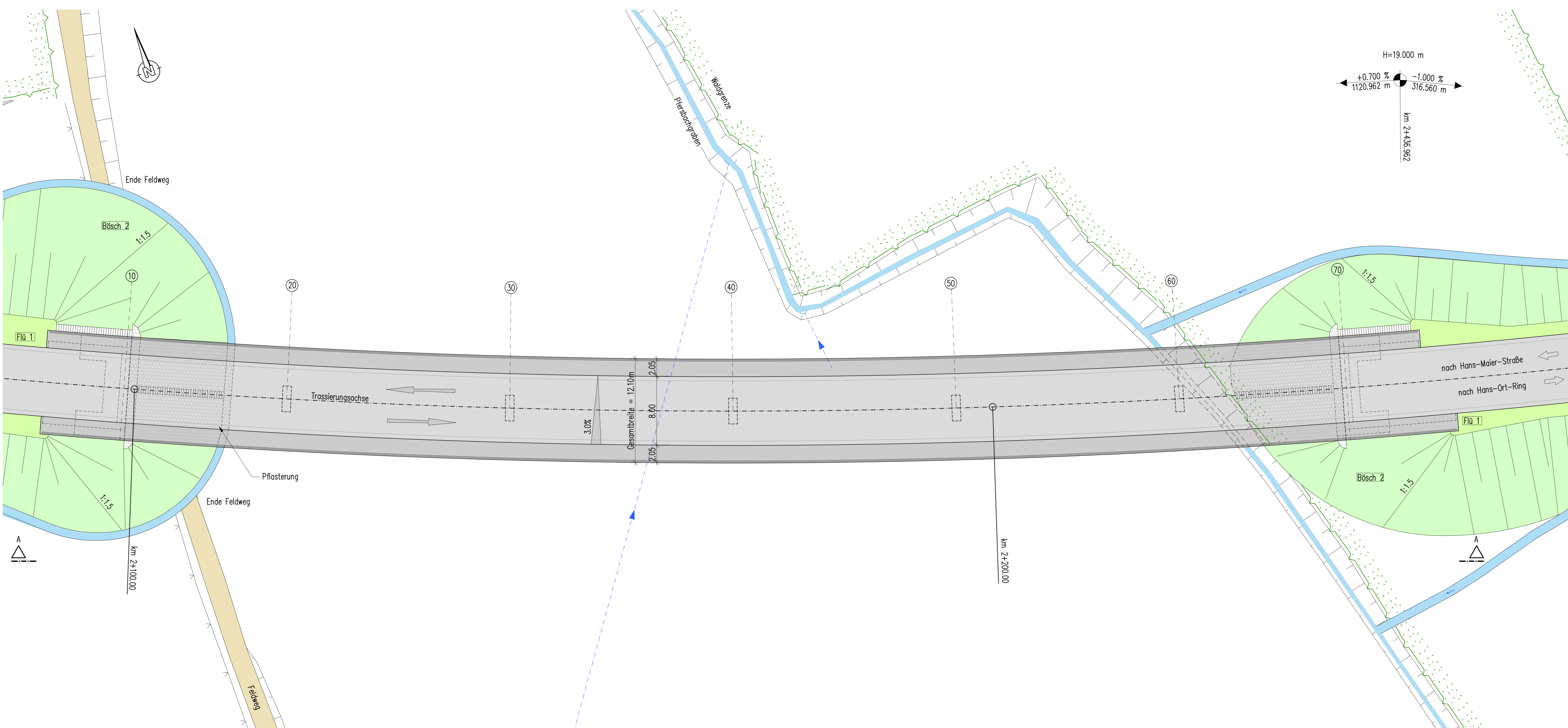

vorgesehene Gründungsart: Tiefgründung

<b>Bauwerk 08</b>	
Talbrücke über den Pferbachgraben	
Bau-km 2+169.750	
KH = 1.30 m	LW = 141.00 m
BzG = 11.60 m	LH ≥ 3.87 m
MLC 50/50-100	

<b>GRASSL</b> BERATENDE INGENIEURE BAUWESEN	Ingenieurbüro Grassl GmbH	bearbeitet	Do	Datum	06/17
	Mühlheller Str. 5-7, 81379 München	gezeichnet	Tn	Datum	06/17
	T +49 89 410737-700, www.grassl-ing.de	geprüft	Ka	Datum	06/17
	München, 10.05.2017 gez. Donner	Projekt:			

No.	Art der Änderung	Datum	Ziehen

**Vorentwurf**

Vorhabensträger: <b>herzo</b>	Stadt Herzogenaurach Marktplatz 11 91074 Herzogenaurach Tel: 09132901-0, Fax: 09132901-119 Email: herzo@herzogenaurach.de	Unterlage / Blatt-Nr.: 15 / 08 <b>Bauwerkskizze</b>
----------------------------------	---	--

Ortsumfahrung  
Niederndorf - Neuses  
Talbrücke über den Pferbachgraben

Aufgestellt: Stadt Herzogenaurach	Dr. German Hacke, 1. Bürgermeister Herzogenaurach, den xx.xx.2017	<b>Vorabzug 18.01.2018</b>
--------------------------------------	--	----------------------------